

**DOMATES
DİLİMLEME MAKİNESİ
KULLANIM KILAVUZU**

**TOMATO SLICER
USER GUIDE**

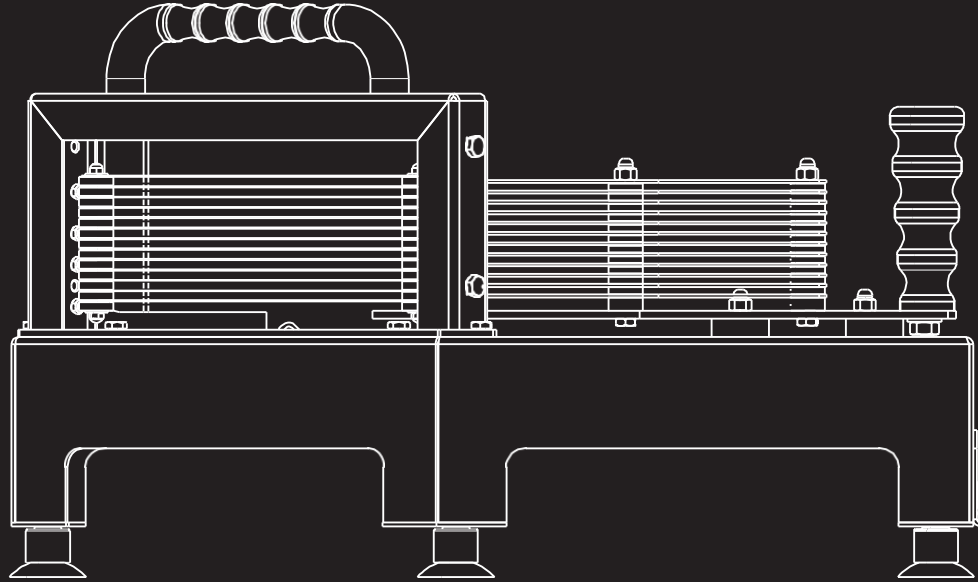

CANCAN®

• SINCE 1958 •

horeca equipment for professional

İşlerinizi Kolaylaştıran Mutfak Ekipmanları

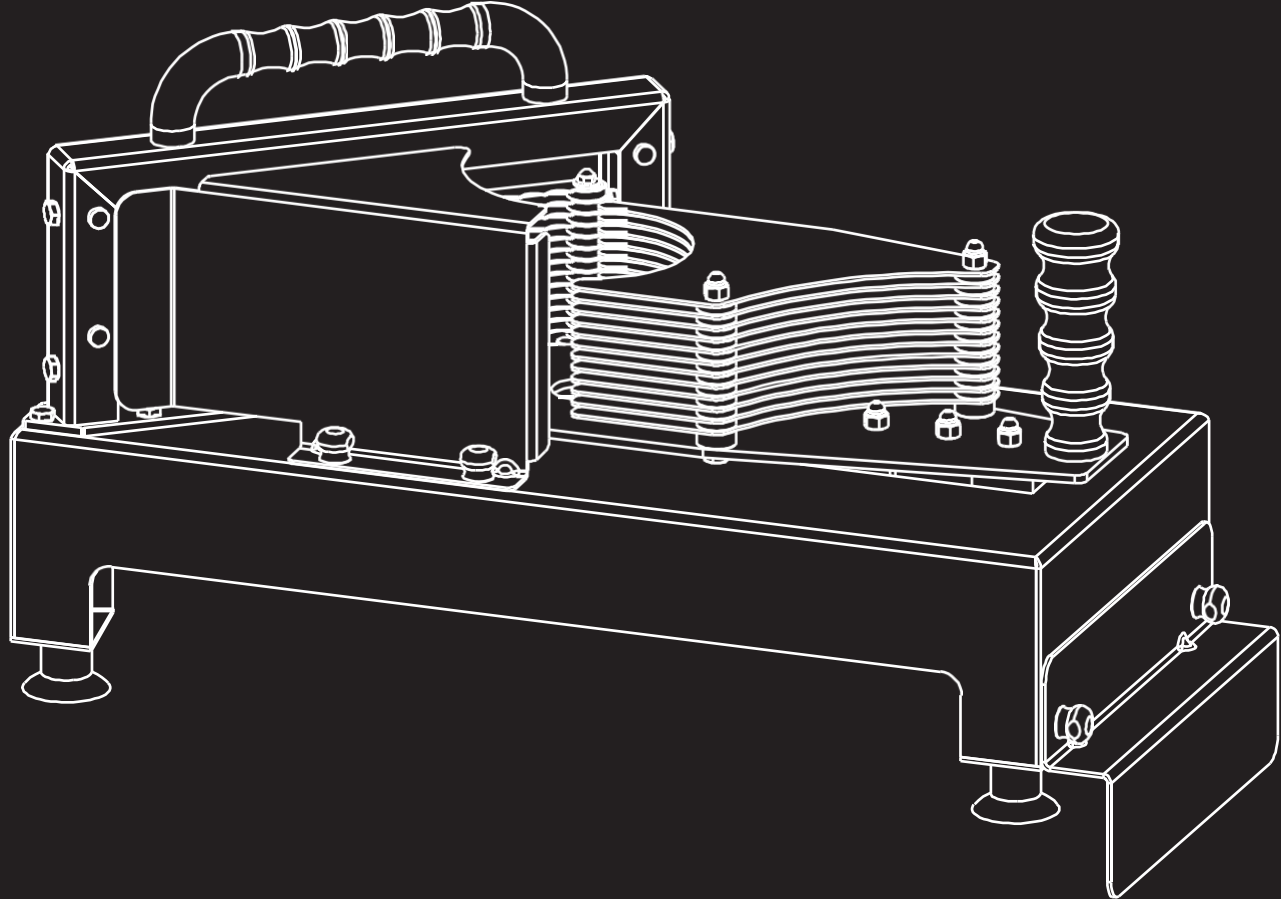

İÇİNDEKİLER

1 - GİRİŞ	4
2 - GENEL BİLGİLENDİRME	4
3 - TEKNİK ÖZELLİKLER	5
4 - KULLANIM İÇİN TALİMATLAR	
1. - Hazırlık	6
2. - Çalıştırma	6
4.3 - Temizlik	7
4.4 - Pratik ve Yararlı Bilgiler	7
5 - BAKIM	7
6 - YEDEK PARÇA RESİMLERİ VE LİSTESİ	8
7 - PROBLEMLER, ÇÖZÜM YOLLARI VE GÜVENLİK ÖNLEMLERİ	9
8 - CE BELGESİ	10
9 - GARANTİ	11

1. GİRİŞ

Cancan Domates Dilimleme Makinesi; Otel, restoran, fast food, catering firmaları vb. mekanlarda domates meyvesini fazla bir güç gerektirmeden yatay kesim özelliği ile eşit dilimlerde yüksek kalitede kesilmesini sağlar.

2. GENEL BİLGİLENDİRME

- Öncelikle firmamızı tercih ettiğiniz ve ürünlerimize gösterdiğiniz ilgi ve güven için teşekkür ederiz.
- Ürününüzden en iyi performansı alabilmeniz için lütfen kullanma kılavuzundaki talimatları dikkatlice okuyun.
- Ürününüzü kurmadan önce, ürününüzü kullanacak kişilerin kullanma kılavuzundaki bilgileri bildiğinden emin olun.
- Kullanma kılavuzunu okumadan önce satın almış olduğunuz ürününüz ile ilgili herhangi bir bakım ve temizlik işlemi yapmayın.
- Herhangi bir durumda kolayca başvurmak için kullanma kılavuzunuzu ürününüze yakın bir yerde saklayın.
- Satın almış olduğunuz ürününüzle birlikte koli içerisinde,
 - 1 adet Domates Dilimleme Makinesi,
 - 1 adet Masa Dayama Sacı,
 - 1 adet kullanma kılavuzu olacaktır.

NOT : Eğer herhangi bir parça hasarlı veya eksikse, tedarikçi firmaya 3 gün içerisinde durumu bildirin.

Lütfen ürününüzün kullanımı ile ilgili her türlü sorunuz için bize başvurmaktan çekinmeyin. Firmamız ürünlerimiz ile ilgili bütün yorum, öneri ve eleştirilerinize büyük önem vermektedir.

3. TEKNİK ÖZELLİKLER

Bıçak Setlerine Göre Dilim Kalınlıkları

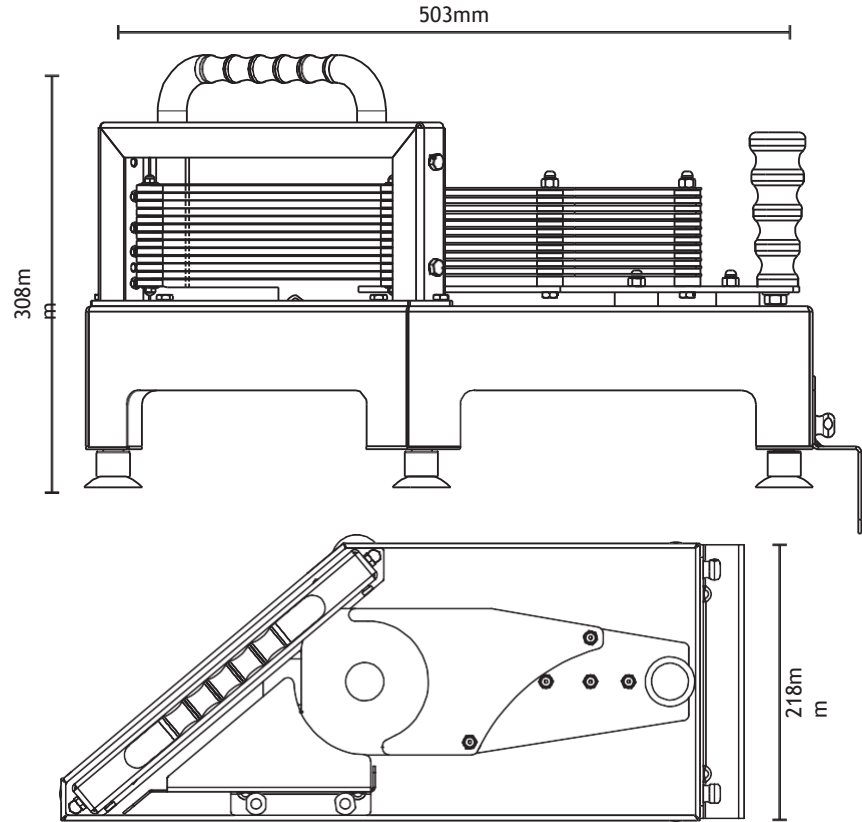
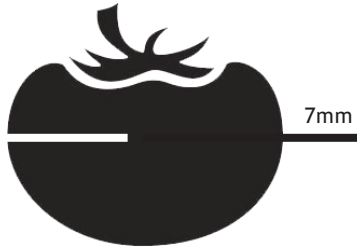
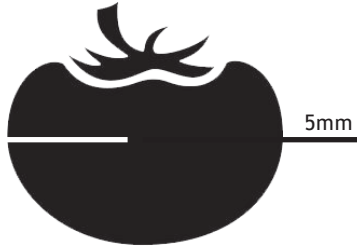

Ürün Ebatları: 50.3 x 21.8 x 30.8 cm

4. KULLANIM İÇİN TALİMATLAR

1. Hazırlık

Ürününüz kullanıma hazır bir şekilde sevk edilir. Ürünü bıçak üzerindeki tutamak ve itici koldan tutarak güvenli bir şekilde taşıyın. Ürününüz, ürüne özel kutuya konmuş ve güvence altına alınmıştır.

Kutuyu açın. Keskin bir alet yada bıçak kullanmanıza gerek yoktur. Ürününüzü kutu içerisinden çıkartın ve kullanacağınız alana yerleştirin.

4.2 Çalıştırma

- Kurulum ve ilk çalıştırma kullanıcı tarafından yapılabilir.
- Ürünü düz ve kaygan olmayan bir zemine yerleştirin.
- Daha rahat kullanım için masa dayama sacını mutlaka kullanın.
- Ürününüzün özellikle domates ile temas eden bıçak ve itici dilimleyicinin temiz olduğundan emin olun, ürünü yıkamadan kesinlikle kullanmayın.

Uyarı : Bıçaklar çok keskindir.

- Domatesi kesim öncesi mutlaka yıkayınız.
- İtici kolu tamamen kendinize doğru çekin.

- Dilimleyici ile bıçak arasına domatesi dikkatlice koyun.

Uyarı : Bıçaklar çok keskin olduğundan elinizi kesilmelere karşı koruyun.

- Hızlı bir hareketle itme kolunu bıçağa doğru itin.
- Kesilen domateslerin etrafa dağılmaması için bıçakların arka kısmına bir kap koyun.
- Dilimlenmiş domatesleri aldıktan sonra aynı işlemi tekrarlayın.

4.3 Temizlik

- Ürününüzün ilk kullanımından önce temiz olduğundan emin olun.
- Ayrıca gün içerisinde kullanırken ihtiyaç durumuna göre birkaç kez ılık su ile yıkayarak temizleyin.
- Yıkamada sıcak su kullanmayınız. Sıcak su kızak plastiğinde genleşmeye yol açacağından kullanımda problem yaşayabilirsiniz.

4.4 Pratik ve Yararlı Bilgiler

- Kesim kalitenizi düşürmemek için ezik ve yumuşak domates ve meyve kullanmamaya özen gösteriniz.
- Kesim esnasında itici kolu kendinize doğru tam açmanız, hızlı ittirmeniz ve bıçak setinin üzerindeki tutamaktan tutmanız fazla güç harcamadan kaliteli kesim elde etmenizi sağlar.
- Makineniz vakumlu vantuzlar ile zemine tutunduğundan zeminin pürüzsüz ve kuru olmasına dikkat edin.

5. BAKIM

- Ürün standart bakım gerektirmez ancak itici kolu ittirirken zorlanma hissettiğinizde makinenin alt kısmındaki kızak millerine gıdaya uygun beyaz gres sürmeniz kayganlığı tekrardan artırır.

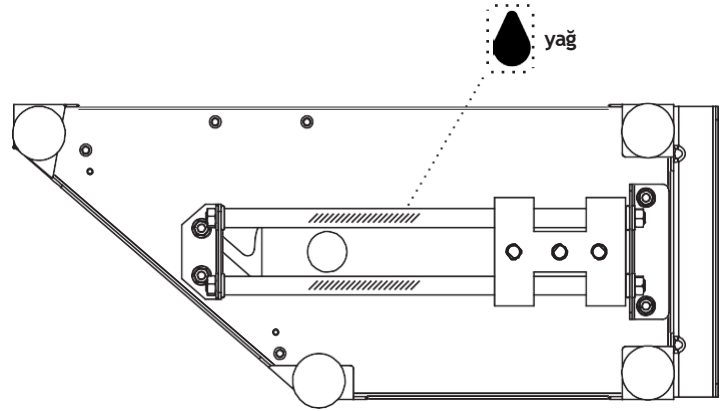

7. PROBLEMLER, ÇÖZÜM YOLLARI VE GÜVENLİK ÖNLEMLERİ

Sorun	Muhtemel Sebep	Yapılacaklar
Domates dilimini düzgün kesmiyor.	Bıçak deforme olmuş olabilir.	Tedarikçi firmayı arayın.
	İtici plaka deforme olmuş olabilir.	Tedarikçi firmayı arayın.
	Bıçak gergi civataları gevşek olabilir.	Civataları sıkın.
İtici kol zor ittiriliyor.	Kızak milleri yağsız kalmış olabilir	Kızak millerini gıdaya uygun beyaz gres ile yağlayın.
Bıçak muhafaza sacı sallanıyor.	Bıçak muhafaza sacı sabitleme civataları gevşek olabilir.	Civataları sıkın.
Ürünü düz bir zemine koymama rağmen sallanıyor.	Vantuzlar deforme olmuş olabilir.	Tedarikçi firmayı arayın.
	Vantuz civataları gevşemiş olabilir.	Vantuz civatalarını sıkın.

9. GARANTİ

Garanti Şartları:

- 1 Ürünün bütün parçaları firmamızın garanti kapsamındadır.
- 2 Garanti süresi ürünün teslim tarihinden itibaren başlar ve aksi belirtilmedikçe bu süre 2 (iki) yıldır.
- 3 Ürünün garanti süresi içinde arızalanması durumunda tamirde geçen süre garanti süresine eklenir. Ürünün tamir süresi en fazla 30 (otuz) gündür. Bu süre ürünün satıcısı, bayii, acentesi, temsilciliği veya imalatçısından birisine bildirim tarihinden itibaren başlar.
- 4 Ürünün garanti süresi içinde gerek malzeme ve işçilik, gerekse montaj hatalarından dolayı arızalanması durumunda, işçilik masrafı değiştirilen parça bedeli yada başka herhangi bir ad altında hiçbir ücret talep etmeksizin tamiri yapılacaktır.
- 5 Ürünün;
 - Teslim tarihinden itibaren garanti süresi içinde kalmak kaydıyla bir yıl içerisinde aynı arızayı üçten fazla tekrarlaması veya farklı arızaları dörtten fazla ortaya çıkması sonucu üründen yararlanamamanın süreklilik kazanması,
 - Tamir için geçen azami sürenin aşılması,
 - Servis istasyonunun mevcut olmaması halinde satıcısı, bayii, acentesi, temsilciliği, ithalatçısı veya imalatçısından birinin düzenleyeceği raporla arızanın tamirinin mümkün bulunmadığının belirlenmesi durumlarında ücretsiz olarak değiştirme işlemi yapılacaktır.
- 6- Garanti belgesi ile ilgili olarak çıkabilecek sorunlar için sanayi ve ticaret bakanlığı, tüketicinin ve rekabetin korunması genel müdürlüğüne başvurabilirsiniz.

Aşağıdaki durumlar garanti kapsamı dışındadır:

- 1- Yetkili servis dışı ürüne yapılan herhangi bir müdahale tamir ve parça değişimi,
- 2- Doğal afetler sonucu ortaya çıkan arızalar,
- 3- Tüketicie teslimden sonra, mamulün nakliye esnasında arızalanması, düşürülmesi veya darbe ve hasar görmesi,
- 4- Ürünün kullanma kılavuzunda yer alan hususlara aykırı kullanılmasından kaynaklanan arızalar,
- 5- Ürün üzerindeki künyede ve garanti belgesindeki tarih ve seri numarası üzerinde tahrifat ve silinti yapılması,
- 6- Ürünün üzerine herhangi bir cisim düşürülmesi garanti kapsamı dışındadır.

ÜRÜNÜN

Markası : CANCAN
 Modeli : Domates Dilimleme Makinesi
 Cinsi :
 Teslim Tarihi ve Yeri :
 Seri Numara :
 Garanti Süresi : 2 (iki) yıl
 Azami Tamir Süresi : 30 (Otuz) gün

CANCAN
 MEYVE PRESLERİ SAN. VE TİC. LTD. ŞTİ.
 Yeşiltepe Mh. 5030 Sk. No: 15 Etiler / SAKARYA
 T:0 284 251 49 44 F:0 284 251 49 45
 A. Fırat Caddesi V.D. 159-087 8565
 Mersis No: 0199037856500096 T.C. Sic.No:15280

YETKİLİ SATICININ

Ünvanı :
 Adresi :
 Telefonu :
 Fatura Tarihi :
 Fatura No:
 Kaşesi / İmzası :

Not / Note / Заметки

A series of horizontal dotted lines for writing notes.

Facilitating Kitchen Equipment

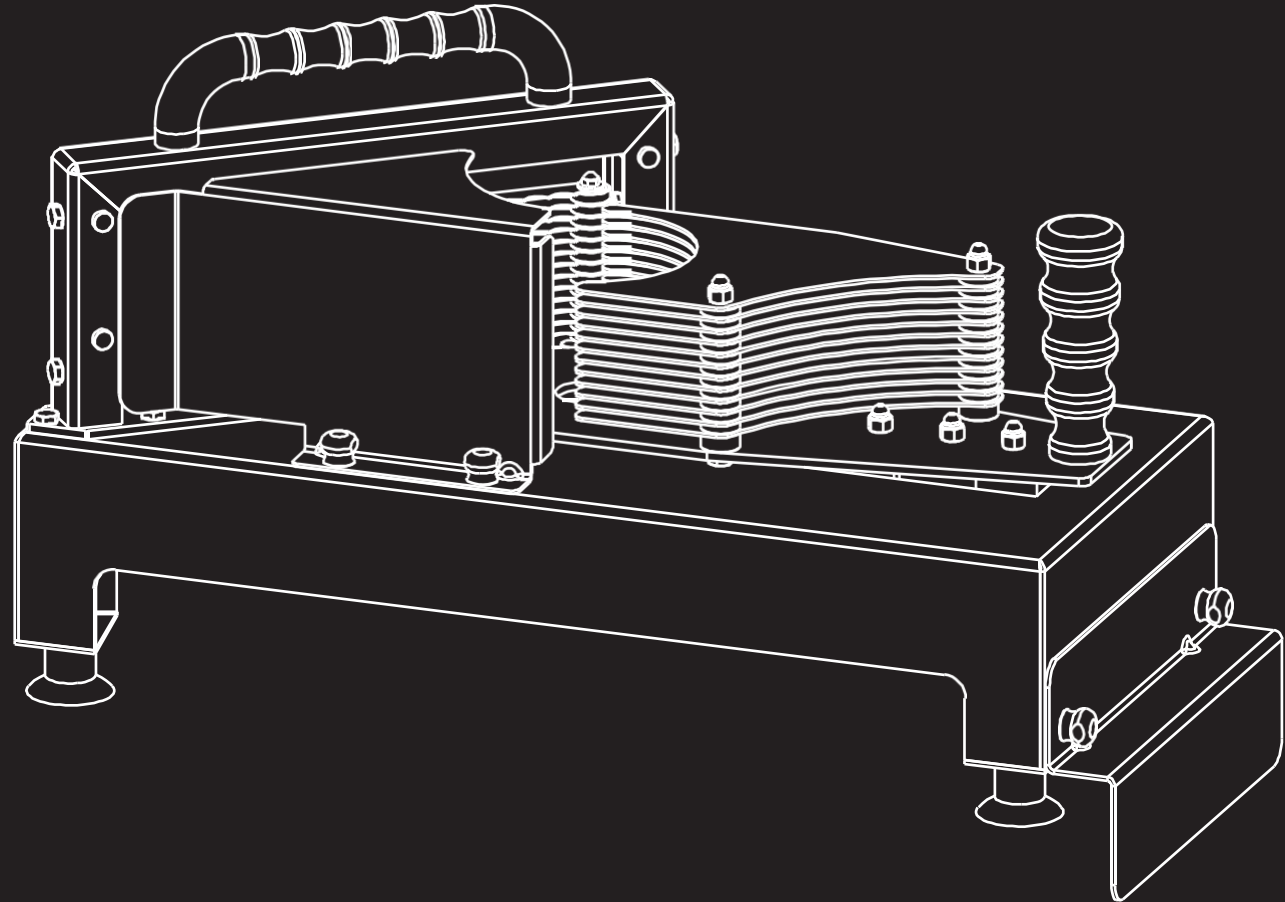

CONTENTS

1 - INTRODUCTION	15
2 - GENERAL INFORMATION	15
3 - TECHNICAL SPECIFICATION	16
4 - OPERATING INSTRUCTIONS	
1. - Preparation	17
2. - Operating	17
3. - Cleaning	17
4. - Practical and Useful Informations	18
5 - MAINTENANCE	18
6 - EXPLODED PICTURE AND SPARE PARTS LIST	19
7- PROBLEMS, SOLUTIONS AND SAFETY.....	20
MEASURES	
8 - CE CERTIFICATE	21
9 - WARRANTY	22

1. INTRODUCTION

The CANCAN Tomato Slicer provides you to slice tomatoes in equal sizes of high quality without using much power thanks to the horizontally cutting feature, in main areas such as hotels, restaurants, fast food outlets and catering companies.

2. GENERAL INFORMATION

- Firstly, thank you for choosing our company and your interest and trust to our products.
- In order to get best performance from your Product please read instructions carefully in the user manual.
- Before operating your Product, make sure that operator in your team knows instructions of the user manual.
- Do not perform any maintenance and cleaning operation on the Product you purchased before reading the user manual.
- Keep your manual close to your product for easy reference in any situation.
- The product box that you purchased includes;
 - 1 pc of Tomato Slicer
 - 1 pc of Table Support Plate
 - 1 pc user manual

NOT : If any part is damaged or missing, notify the supplier within 3 days.

Please do not hesitate to contact us for any questions regarding to the use of your product. Our company cares your all comments, suggestions and criticisms.

3. TECHNICAL SPECIFICATIONS

Slice thickness according to blade set

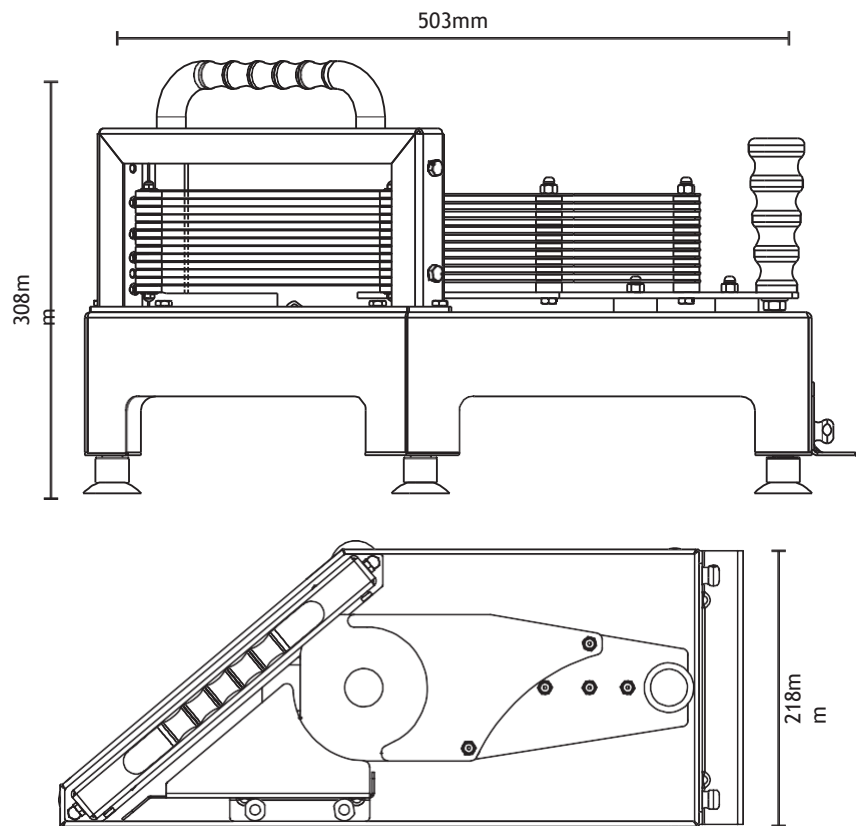
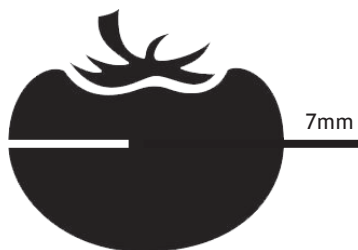

Product Dimensions: 50.3 x 21.8 x 30.8 cm

4. OPERATION INSTRUCTIONS

1. Preparation

Your Product is shipped ready to use. Carry the Product safely by holding the handle on the blade and pusher handle. Your product has been placed in a product-specific box and secured.

Open the box. You do not need to use a sharp tool or knife. Take your product out of the box and place it in the area you will use.

2. Operating

- Installation and first operation can be done by the user.
- Place the product on a flat and non-slippery floor.
- For more comfortable use, definitely use the table support plate.
- Make sure that the blade and pusher slicer that comes into contact with the tomato is clean, never use the product without washing it.

Warning : Blades are very sharp.

- Wash the tomatoes before cutting process.
- Pull the pusher handle completely towards you.

- Carefully put the tomato between the slicer and the blade.

Warning: Protect your hand from cuts because the blades are very sharp.

- Push the pusher handle against the blade in a quick motion.
- Put a container on the back side of the blades so that the cut tomatoes do not spread around after slicing process.
- Repeat the same process after you get the sliced tomatoes.

4.3 Cleaning

- Make sure your Product is clean before using it for the first time.
- Wash the product with warm water several times depending on your operating need during the day.
- Do not use hot water for washing. You may experience problems in use as hot water will cause expansion in the sled plastic.

4.4 Practical and Useful Information

- Be careful not to use crushed and soft tomatoes in order not to reduce the cutting quality.
- During slicing process, open the pushing arm towards yourself, push it fastly and hold it by the handle on the blade set. This process allows you to get quality cutting without performing too much effort.
- Make sure the floor is smooth and dry and that your machine is attached to the floor with suction cups.

5. MAINTENANCE

- The product does not require standard maintenance, but when you feel a strain while pushing the pusher handle, you can apply white food-grade grease to the slide shafts at the bottom of the machine, it increases lubricity again.

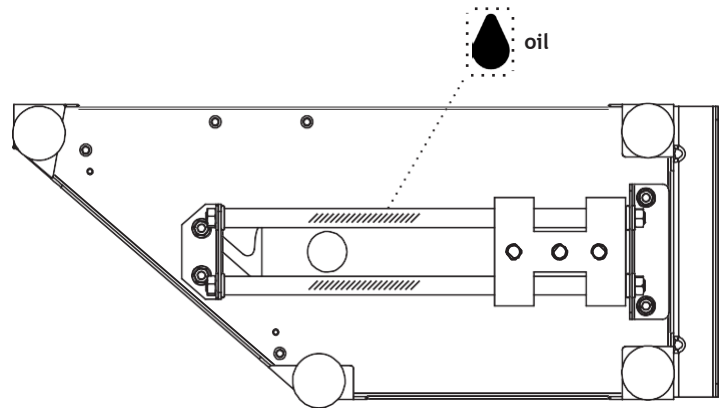

6. EXPLODED PICTURE AND SPARE PARTS LIST

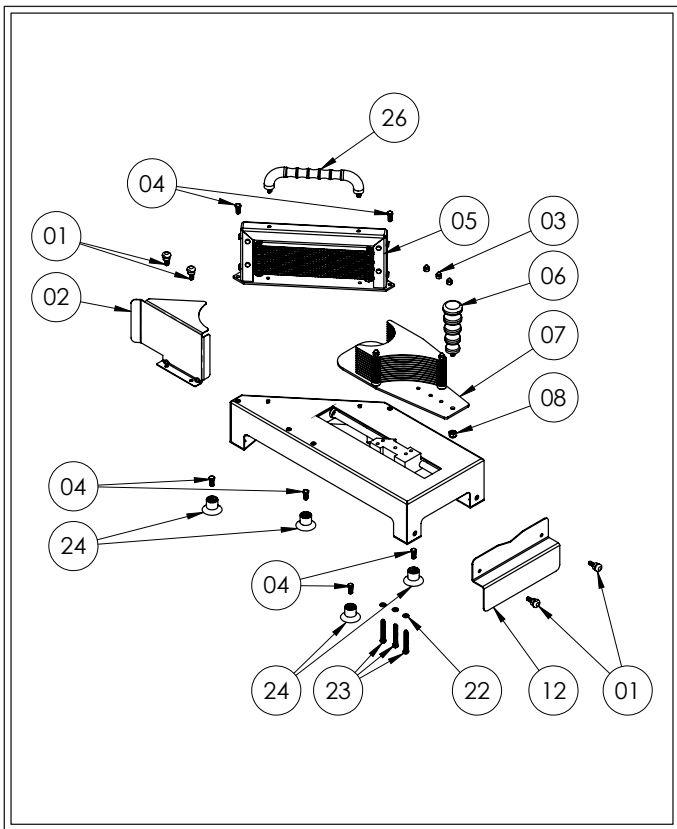

Item No	Ref. No	Item Name
01	76299	Pear Screw (Red)[13,4mm]
02	70530	Tomato Slicer Cover Plate
03	60173	M6 Cap Nut (Stainless)
04	60005	AA M6x16 Bolt (Stainless)
05	76291	Tomato Slicer Blade Set [5mm][Assembled]
06	76298	Tomato Slicer Pusher Handle
07	76295	Tomato Slicer Pusher Block[5mm][Assembled]
08	60174	M8 Fibered Nut (Stainless)
12	70531	Tomato Slicer Table Support Plate
22	60123	M6 Washer (Stainless)
23	60254	AA M6X50 Bolt (Stainless)
24	76552	Suction Cup Short Foot (Assembled)
26	76297	Tomato Slicer Handle

7. PROBLEMS, SOLUTIONS AND SAFETY MEASURES

Problem	Possible Reason	What to do
It doesn't cut tomato smoothly.	Blade may be deformed	Call the supplier.
	Pusher plate may be deformed	Call the supplier.
	Blade tensioning bolts may be loose	Tighten the bolts.
Pusher handle strain.	Slide shafts may be out of oil	Lubricate the slide shafts with white food-grade grease.
Blade cover plate is shaking.	Fixing bolts on blade cover may be loose.	Tighten the bolts.
Product shaking even on flat floor.	The suction cups may be deformed.	Call the supplier.
	The suction cups may be loose.	Tighten the suction cups bolts.

8. CE CERTIFICATE

CANCAN
SINCE 1958**CE****AT UYGUNLUK BEYANI**
İMALATÇI ADI - ADRESİ**EC DECLARATION OF CONFORMITY**
MANUFACTURER NAME - ADDRESS**CANCAN MEYVE PRESLERİ SAN. VE TIC. L.TD. STİ.**Modern Sanayi Sitesi 8030 SOK. No:15 ERENLER
Adapazarı – Sakarya, TÜRKYE

Aşağıda tanımlanmış olan ekipmanlar için Makina Yönetmeliği 2006 / 42 / AT' nin uygulanabilen gerekliliklerinin yerine getirildiğini ve sorumluluğun alınmış olduğunu beyan ederiz.

The undersigned declares that the described products meet the essential requirements of the below mentioned standards as based on Machinery Directive 2006 / 42 / EC .

Aşağıda tanımlanan ürünler iç üretim kontrolleme bağı olarak Firmamız tarafından kontrol edilmiştir.

The item of equipment identified below has been subject to internal manufacturing checks with monitoring of the final assessment by our company.

ÜRÜN TANIMI :**EQUIPMENT DESCRIPTION :****Domates Dilimleme Makinesi****Tomato Slicer****MODEL/TİP :****MODEL/TYPE :**1302-1 Cancan Domates Dilimleme Makinesi (5mm)
1302-2 Cancan Domates Dilimleme Makinesi (7mm)
1302-3 Cancan Domates Dilimleme Makinesi (10mm)1302-1 Cancan Tomato Slicer Machine (5mm)
1302-2 Cancan Tomato Slicer Machine (7mm)
1302-3 Cancan Tomato Slicer Machine (10mm)**YÖNETİMLİKLER:**

Makina Emniyeti Yönetmeliği 2006 / 42 / AT

DIRECTIVES:
Machinery Safety Directive 2006 / 42 / EC**UYGULANAN UYUMLAŞTIRILMIŞ STANDARTLAR:****Regulations Applied acc. to HARMONIZE STANDARDS:****EN ISO 12100:2010, EN 1672-2:2020****TEKNİK DOSYAYI HAZIRLAMAKLA YETKİLİ OLAN KİŞİ ADI VE ADRESİ -
NAME AND ADDRESS OF THE PERSON AUTHORISED TO COMPLETE THE TECHNICAL FILE.:****AD_SOYAD / NAME_SURNAME**
ADRESİ - ADDRESS: Harun GÜLCELER
: Modern Sanayi Sitesi 8030 SOK. No:15 ERENLER
Adapazarı – Sakarya, TÜRKYE**İMALATÇI ADINA - SIGNED ON BEHALF OF THE MANUFACTURER****AD_SOYAD_NAME_SURNAME**
GÖREV - POSITION
YER / TARİH - PLACE / DATE
İMZA - SIGNATURE: TUNÇ ÖZÜÜĞÜRLÜ
: Genel Müdür – General Manager
: SAKARYA / 14 FEBRUARY 2023
CANCAN
TUNÇ ÖZÜÜĞÜRLÜ
Genel Müdür
Modern Sanayi Sitesi 8030 SOK. No:15 ERENLER
Adapazarı – Sakarya, TÜRKYE

9. WARRANTY

The Warranty Terms:

- 1 All parts of The Juicer are under the Warranty of our company.
- 2 The Warranty period starts from the date of delivery of the Products and this period is 2 (two) years unless otherwise stated.
- 3 In case of malfunction of the Product within the warranty period, the time spent in repair is added to the warranty period. Repair period of the product is maximum 20 (twenty) business days. This period starts from the date of notification to the seller, dealer, agency, representative or manufacturer of the Product.
- 4 In the event that the product malfunctions due to material, workmanship and assembly errors within the warranty period, it will be repaired without any charge.
- 5 -In case of the below cases, the product will be replaced free of charge;
 - Continuity of not being able to benefit from the Product as a result of repeating the same failure more than three times within a year or different failures occurring more than four times within the warranty period from the date of delivery of the Product,
 - Exceeding the maximum time for repair,
 - The service station of the Product is not available, it is determined that the repair of the defect is not possible with the report prepared by one of the seller, dealer, agency, representative, importer or manufacturer.

The following situations are out of warranty:

- 1-Any intervention, repair and replacement of the Product other than the authorized service,
- 2-Malfunctions resulting from natural disasters.
- 3-After the product is delivered to the consumer, if the product is broken, dropped or damaged during transportation,
- 4-Malfunctions caused by the use of the product contrary to the matters contained in the user manual,
- 5-Falsification and erasure of the date and serial number on the Product tag and warranty certificate,
- 6-Any dropping of objects or liquid spillage on the Product are not covered by the warranty.

PRODUCT

Brand : CANCAN
 Model : Tomato Slicer
 Type :
 Delivery Date and Place :
 Seri Number :
 Guarantee time : 2 (two) years
 Maximum Fixing Time : 20 (Twenty) days



AUTHORISED SELLER

Title :
 Address :
 Telephone :
 Invoice Date :
 Invoice No:
 Stamp / Signature :

Not / Note / Заметки

A series of horizontal dotted lines for writing notes.

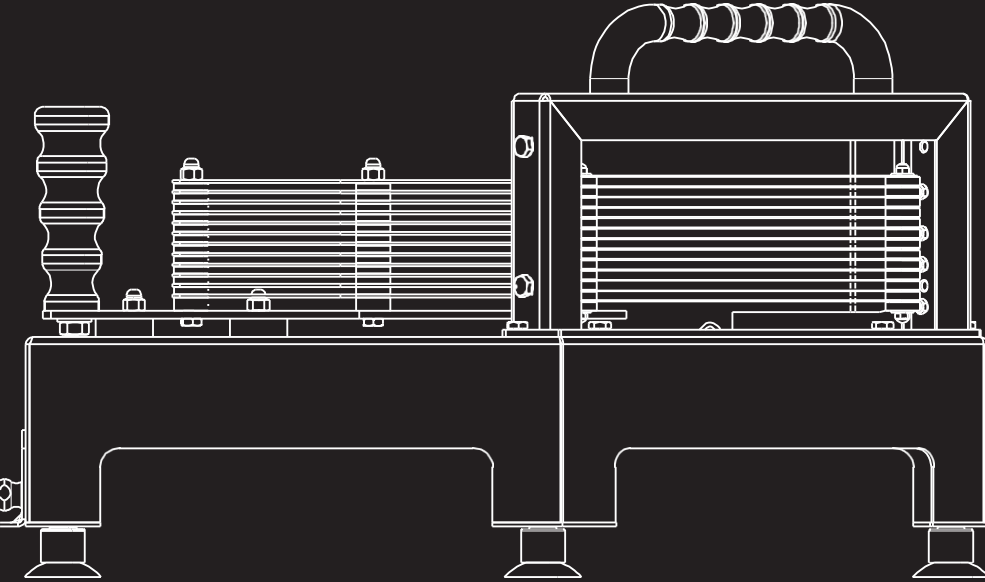

**DOMATES
DİLİMLEME MAKİNESİ
KULLANIM KILAVUZU**

**TOMATO SLICER
USER GUIDE**

CANCAN®

• SINCE 1958 •

horeca equipment for professional