

ANANAS SOYMA MAKİNESİ

KULLANIM KILAVUZU

PINEAPPLE PEELER MACHINE

USER GUIDE

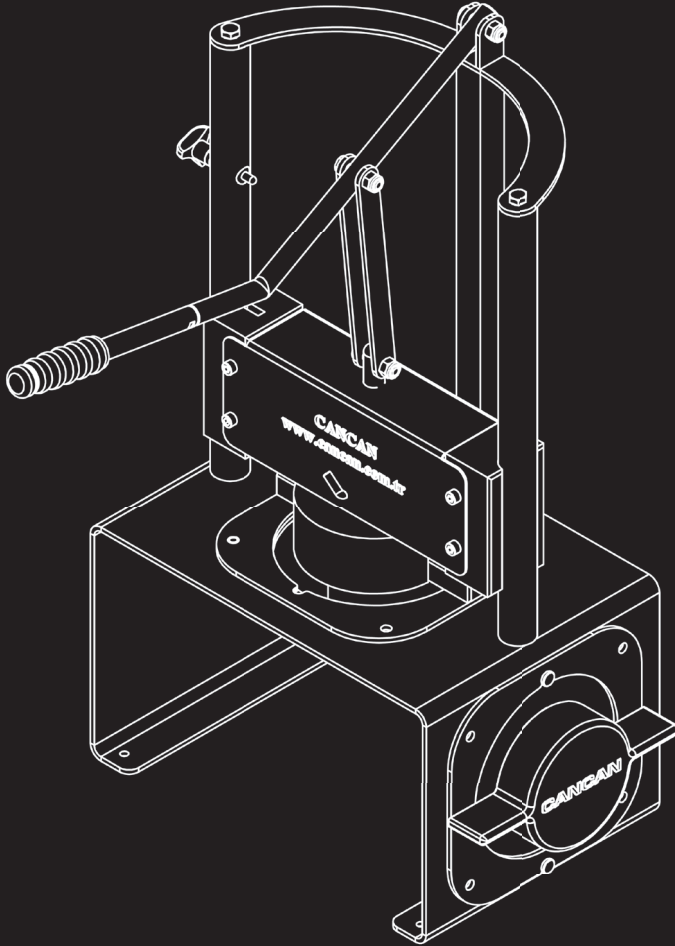

CANCAN®

• SINCE 1958 •

horeca equipment for professional

İşlerinizi Kolaylaştıran Mutfak Ekipmanları

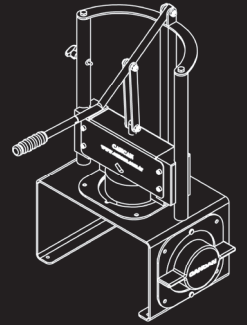
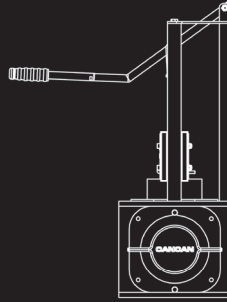
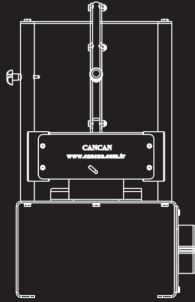
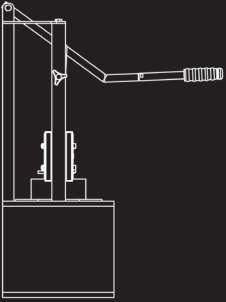

İÇİNDEKİLER

| | |
|--|----|
| 1 - GİRİŞ | 3 |
| 2 - GENEL BİLGİLENDİRME | 3 |
| 3 - TEKNİK ÖZELLİKLER | 4 |
| 4 - KULLANIM İÇİN TALİMATLAR | |
| 4.1 - Hazırlık | 5 |
| 4.2 - Çalıştırma | 5 |
| 4.3 - Temizlik | 7 |
| 4.4 - Güvenlik | 7 |
| 5 - BAKIM | 8 |
| 6- YEDEK PARÇA RESİMLERİ VE LİSTESİ..... | 9 |
| 7 - PROBLEMLER VE ÇÖZÜM YOLLARI | 10 |
| 8- AKSESUARLAR | 11 |
| 9 - CE BELGESİ | 12 |
| 10- GARANTİ | 13 |

1. GİRİŞ

Cancan Ananas Soyma Makinesi; otel, restoran, alışveriş merkezleri, süpermarketler ve manav reyonları gibi mekanlarda ananas meyvesinin kabuk ve çekirdeğini fazla bir güç gerektirmeden tek bir hareketle çıkarmak amacıyla dizayn edilmiştir.

2. GENEL BİLGİ

- Öncelikle firmamızı tercih ettiğiniz ve ürünlerimize gösterdiğiniz ilgi ve güven için teşekkür ederiz.
- Ürününüzden en iyi performansı alabilmeniz için lütfen kullanma kılavuzundaki talimatları dikkatlice okuyun.
- Ürününüzü kurmadan önce, ürününüzü kullanacak kişilerin kullanma kılavuzundaki bilgileri bildiğinden emin olun.
- Kullanma kılavuzunu okumadan önce satın almış olduğunuz ürününüz ile ilgili herhangi bir bakım ve temizlik işlemi yapmayın.
- Herhangi bir durumda kolayca başvurmak için kullanma kılavuzunuzu ürününüze yakın bir yerde saklayın.
- Satın almış olduğunuz ürün kolisi içerisinde
 - 1 adet Ananas soyma makinesi
 - 1 adet kullanma kılavuzu
 - Ayrıca isteğe bağlı olarak farklı ölçülerdeki bıçaklar olacaktır.

NOT: Eğer herhangi bir parça hasarlı veya eksikse, tedarikçi firmaya 3 gün içerisinde durumu bildirin.

Lütfen ürününüzün kullanımı ile ilgili her türlü sorunuz için bize başvurmaktan çekinmeyin. Firmamız ürünlerimiz ile ilgili bütün yorum, öneri ve eleştirilerinize büyük önem vermektedir.

3. TEKNİK ÖZELLİKLER

| | | |
|----------|----------|---------|
| Genişlik | Derinlik | Ağırlık |
| 393 mm | 49 mm | 12,2 kg |

| | |
|---------------------------------|--|
| Yükseklik | |
| Kol Düşük Pozisyonda : 650 mm | |
| Kol Yüksek Pozisyonda : 1140 mm | |

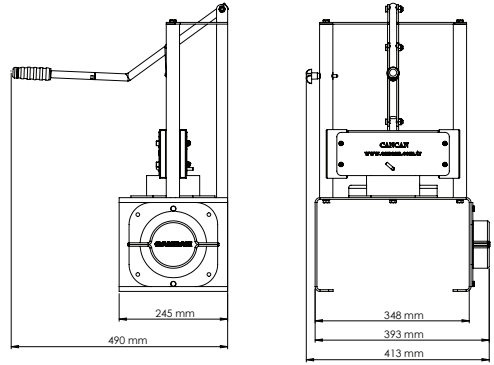

Şekil 1

| Bıçak Ölçüleri | | | | |
|----------------|------------|---------------|--------------------|-------------------|
| Ürün Kodu | Bıçak Çapı | Çekirdek Çapı | Maksimum Ürün Çapı | *Ananas Kutu/Adet |
| 76063 | Ø 74 mm | Ø 25 mm | Ø 150 mm | 10'lu |
| 76064 | Ø 89 mm | Ø 25 mm | Ø 150 mm | 9'lu |
| 76065 | Ø 95 mm | Ø 25 mm | Ø 150 mm | 8'li |
| 76066 | Ø 102 mm | Ø 25 mm | Ø 150 mm | 7 ve 6'lı |

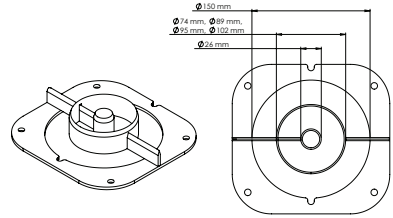

Şekil 2

* Aldığınız ananasların etiketlerinin üzerinde numaralar bulunmaktadır. Yukarıdaki tabloya bakarak bu numaralar sayesinde bıçak seçimini yapabilirsiniz.

- Ananas meyvesi ile temas eden tüm parçalar 304 kalite paslanmaz çelik ve gıda standartlarına uygun polietilen malzemeden üretilmiştir.
- İtici mekanizmanın aşağıya düşmesini engelleyici güvenlik sistemi
- Tek bir hareketle ananası soyma ve çekirdeğini ayırma imkanı

4. KULLANIM İÇİN TALİMATLAR

4.1 Hazırlık

Ürününüz kullanıma hazır bir şekilde sevk edilir. Ürünü dik ve güvenli bir şekilde taşıyın. Ambalaj bandını ve kutuyu açın. Keskin bir bıçak kullanmayın. Ürününüzü kutu içerisinden çıkartın ve kullanacağınız alana yerleştirin.

Uyarı : Ürününüzü her zaman gövdesinden tutarak kaldırın. Asla kolundan tutmayın.

4.2 Çalıştırma

- Kurulum ve ilk çalıştırma kullanıcı tarafından yapılabilir.
- Ürünü düz ve kaygan olmayan bir zemine yerleştirin.
- Ürününüzün özellikle gıda ile temas eden alanlarının temiz olduğundan emin olun.

Uyarı: Ananas Makinesinde keskin bir bıçak vardır.

• Tek elinizle ürününüzün kolunu düşey eksende yukarı doğru kaldırın (**Şekil 3**). İtici kızak düşey eksende yukarı konumda konumlandırıldığında ok ile gösterilen otomatik kilitleme pimi devreye girecektir. Bu şekilde itici takozun kontrolsüz bir şekilde aşağıya düşmesi engellenecektir. Meyveyi soyma işlemi için makinenin solunda bulunan güvenlik kelebeğini çekiniz ve kolu aşağı yönde bastırınız (**Şekil 4**).

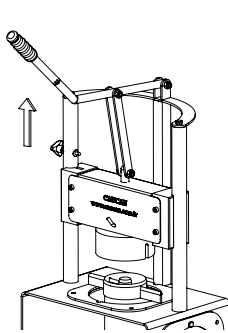

Şekil 3

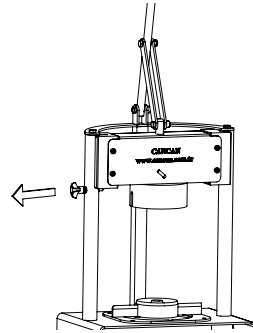

Şekil 4

Uyarı: İtici takozun yanlışlıkla düşmesi sonucu oluşabilecek yaralanmaları önlemek için, ürününüzü kullanmadığınız zamanlarda kolu her zaman aşağıda tutun.

NOT: Ürününüzü kullanırken dikkatli olun ve asla başka işlerle meşgul olmayın.

- Yaprakları ve alt kısmı kesilmiş ananası; kesilmiş kısımlarından herhangi bir tarafını bıçağın üzerine gelecek şekilde yerleştirin (**Şekil 5**).
- Güvenlik pimini dışarıya doğru çekerek devre dışı bırakın. (Diğer elinizle kolu tutun)
- Ürününüzün kolunu düşey eksende tek bir hareket ile aşağıya doğru ittin.

Uyarı : Kesilen sebze veya meyvelerin etrafa dağılmaması için bıçakların altına kap koyunuz. (Öneri: G1/2x60 mm gastronom küvet)

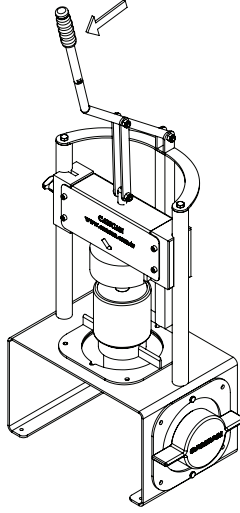

Şekil 5

Uyarı : İtici takoz ve bıçak arasına elinizi kesinlikle koymayın. Şiddetli yaralanma tehlikesi vardır.

- Bıçağı çıkarmak için keskin olmayan kısmından düşey eksende yukarı doğru kaldırmanız yeterli olacaktır. Aynı şekilde bıçağı takmak için de bıçak üzerindeki delikleri ayak üzerindeki merkezleme pimlerine oturtmanız yeterli olacaktır.
- Yedek bıçağı takmak için ayağın yan tarafında pim sistemi vardır. Yedek bıçağı buraya takabilirsiniz (**Şekil 6**).

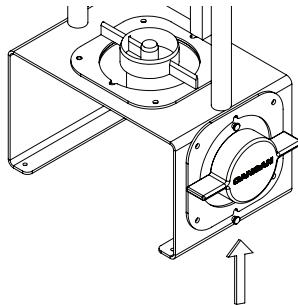

Şekil 6

4.3 Temizlik

- Ürününüzün ilk kullanımından önce temiz olduğundan emin olun.
- Ayrıca gün içerisinde kullanırken ihtiyaç durumuna göre birkaç kez temizleyin.
- Ürününüzü temizlemek için bıçağı çıkartın. Sıcak su altında durularak veya bulaşık makinesinde bulaşık deterjanı ile temizleyebilirsiniz.
- Ürününüzün dış yüzeyini ve itici takoz kısmını ıslak bez yardımı ile temizleyin.
- Ürününüzün itici takoz parçasını çıkarmak için İtici Takoz Pimini (**Şekil 7**) kendinize çekerek itici takozu düşey eksende aşağı doğru çekmeniz yeterli olacaktır (**Şekil 8**).

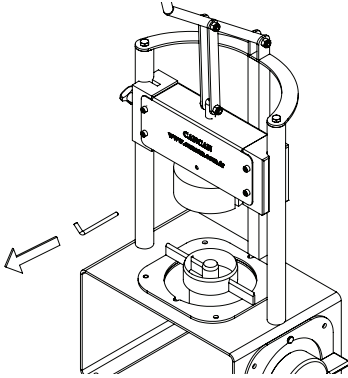

Şekil 7

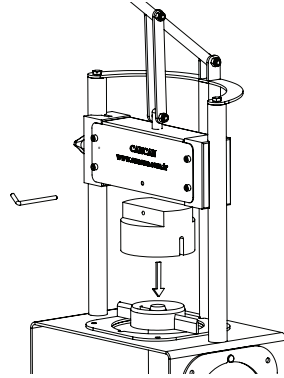

Şekil 8

Uyarı : Ürününüzü temizlemek için herhangi bir sert ve aşındırıcı malzeme kullanmayın.

4.4 GÜVENLİK

Yanlış kullanım veya sınırlı güvenlik talimatları bilgisine sahip olmak el ve parmaklar üzerinde kazalara ve yaralanmalara neden olabilir.

Bu yüzden; güvenlik talimatlarını okumanızı öneririz.

- Ürününüzün tek amacı ananasın kabuğunu soymak ve çekirdeğini çıkarmaktır.
- Ürününüz endüstriyel kullanım için tasarlanmıştır. Ve yalnızca eğitimli kişiler tarafından kullanılmalıdır.
- Yetkisiz veya eğitimsiz kişiler, özellikle çocuklar ananas soyma makinesini kullanmamalıdır.
- Kullanılması gereken ürün sadece ananastır.
- Hiçbir koşulda ürün dondurulmuş olmamalıdır.
- İstedığınız sonucu elde etmek için itici takoz ve bıçağı kullanmak zorundasınız.
- Ürününüz üzerindeki güvenlik aparatını kaldırmak veya değiştirmek tehlikelidir. Kullanıcı açısından ciddi tehlikeler oluşabilir.
- Ürününüzü kullanırken başka işlerle meşgul olmayın.
- Kaymaları engellemek için çalışma ortamını her zaman temiz ve kuru tutun.

- Ürününüzün üzerine ve yanına ananas koymayın. Ürününüzün etrafını depolama alanı olarak kullanmayın.
- Ananas soyma makinesi kullanımı için kişisel koruyucu donanımlara ihtiyaç yoktur. Kullanım talimatlarına uymanız yeterlidir.
- Ananas soyma makinesi üzerinde herhangi bir değişiklik yapmak kesinlikle yasaktır.

5. BAKIM

Ürününüz günlük temizlik dışında herhangi bir rutin bakım gerektirmez.

Uyarı: Firmamız, yenileme ve deęiřtirme amaçlı olarak sadece firmamız yedek parçalarının kullanımını tavsiye etmektedir.

6. YEDEK PARÇA RESİMLERİ VE LİSTESİ

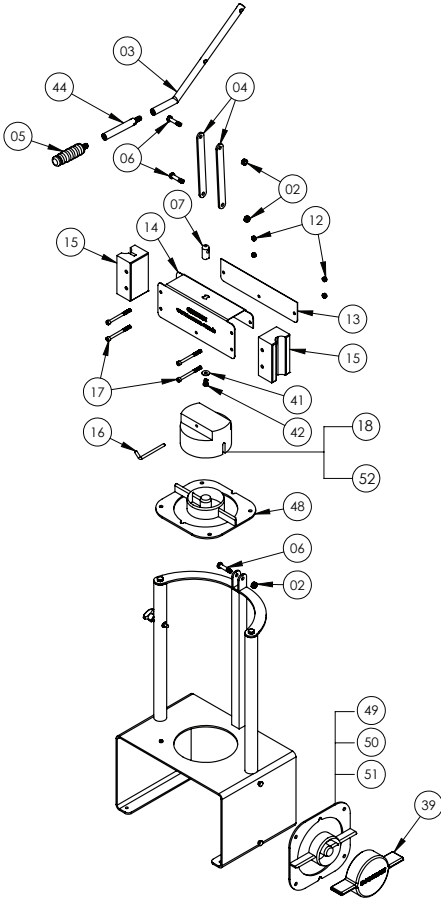

| Parça No | Referans No | Parça Adı |
|----------|-------------|----------------------------------|
| 2 | 60174 | M8 Fiberli Somun (Paslanmaz) |
| 3 | 70229 | Ananas Kol |
| 4 | 70230 | Ananas Kol Laması |
| 5 | 72075 | Tutamak |
| 6 | 70231 | Ananas Kol Pimi |
| 7 | 70232 | Ananas U Sac Bağlantı Pimi |
| 12 | 60171 | M6 Fiberli Somun (Paslanmaz) |
| 13 | 70236 | Ananas U Sac Bağlantı Sacı |
| 14 | 70237 | Ananas U Sac |
| 15 | 72113 | Ananas Yeşil Yatak (Kanallı) |
| 16 | 70238 | İtici Takoz Pimi |
| 17 | 60033 | İmbus M6x70 Civata (Paslanmaz) |
| 18 | 72006 | Ananas İtici Takoz (Ø74-Ø89-Ø95) |
| 39 | 72114 | Ananas Bıçak Koruma |
| 41 | 60230 | M6 Geniş Pul (Paslanmaz) |
| 42 | 60004 | AA M6x12 Civata (Paslanmaz) |
| 44 | 70561 | Ananas Kol Uzatma |
| 48 | 76064 | Ananas Bıçak (Ø89) |
| 49 | 76063 | Ananas Bıçak (Ø74) |
| 50 | 76065 | Ananas Bıçak (Ø95) |
| 51 | 76066 | Ananas Bıçak (Ø102) |
| 52 | 72007 | Ananas İtici Takoz (Ø102) |

7.PROBLEMLER, ÇÖZÜM YOLLARI

| Sorun | Muhtemel sebep | Yapılacaklar |
|---------------------------------------|--|---|
| Ananası düzgün soymuyor | Bıçak körelmiş olabilir | Tedarikçi firmayı arayın. |
| | Bıçak ağı deforme olmuş olabilir | Tedarikçi firmayı arayın. |
| | Bıçak, ayak üzerindeki merkezleme pimlerine düzgün oturmamış olabilir. | Bıçağın pimplere düzgün oturup oturmadığını kontrol edin. |
| | İtici takoz pimi düzgün oturmamış olabilir. | İtici takoz pimini kontrol edin. |
| Kesim sırasında kol sallanıyor | Kol sabitleme somunları gevşemiş olabilir. | Somunları sıkın |
| İtici takoz bıçağa çarpıyor | Bıçak, ayak üzerindeki merkezleme pimlerine düzgün oturmamış olabilir. | Bıçağın pimplere düzgün oturup oturmadığını kontrol edin. |
| | İtici takoz ile bıçak ölçüleri farklı olabilir. | Ölçüleri kontrol edin. |

8. AKSESUARLAR

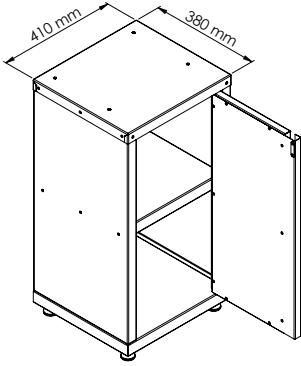

**1104 Ananas Soyma Makinesi
Stand (Raflı)**

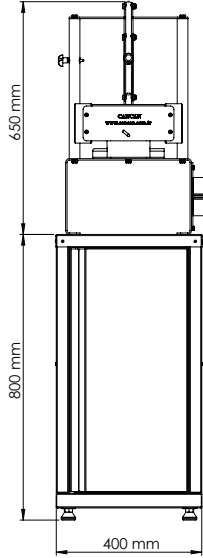

**0801 Ananas Soyma Makinesi
1104 Ananas Rafı Stand (Raflı)**

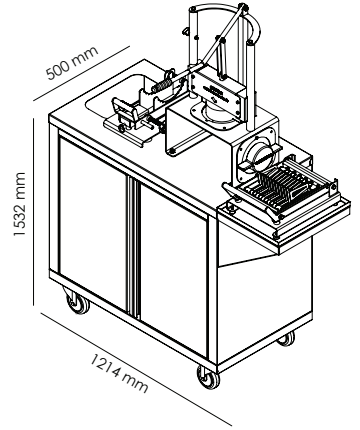

**1120-Çift Kapılı Ananas Stand
76498-Ananas Dilimleme Stand**

10. GARANTİ

Garanti Şartları:

- 1- Ürünün bütün parçaları firmamızın garanti kapsamındadır.
- 2- Garanti süresi ürünün teslim tarihinden itibaren başlar ve aksi belirtilmedikçe bu süre 2 (iki) yıldır.
- 3- Ürünün garanti süresi içinde arızalanması durumunda tamirde geçen süre garanti süresine eklenir. Ürünün tamir süresi en fazla 30 (otuz) gündür. Bu süre ürünün satıcısı, bayii, acentesi, temsilciliği veya imalatçısından birisine bildirim tarihinden itibaren itibaren başlar.
- 4- Ürünün garanti süresi içinde gerek malzeme ve işçilik, gerekse montaj hatalarından dolayı arızalanması durumunda, işçilik masrafı ve değiştirilen parça bedeli ya da başka herhangi bir ad altında hiçbir ücret talep etmeksizin tamiri yapılacaktır.
- 5- Ürünün; - Teslim tarihinden itibaren garanti süresi içinde kalmak kaydıyla bir yıl içerisinde aynı arızayı üçten fazla tekrarlaması veya farklı arızaları dörtten fazla ortaya çıkması sonucu, maddülden yararlanamamanın süreklilik kazanması, - Tamir için geçen azami sürenin aşılması - Servis istasyonunun mevcut olmaması halinde satıcısı, bayii, acentesi, temsilciliği, ithalatçı ve ya imalatçısından birinin düzenleyeceği raporta arızanın tamininin mümkün bulunmadığının belirlenmesi durumlarında ücretsiz olarak değiştirme işlemi yapılacaktır.
- 6- Garanti belgesi ile ilgili olarak çıkabilecek sorunlar için sanayi ve ticaret bakanlığı, tüketicinin ve rekabetin korunması genel müdürlüğüne başvurulabilir.

Aşağıdaki durumlar garanti kapsamı dışındadır:

- 1- Ürünün yetkili servis istasyonları dışında açıldığının ve tamir edildiğinin saptanması,
- 2- Ürünün doğal afetler, elektrik şebekesi, telefon hattı gibi dış ortamlardan gelen etkilerle veya yanlış bağlantı sonucu arızalanması,
- 3- Tüketicinin teslimden sonra, ürünün nakliyat esnasında arızalanması, düşürülmesi veya darbe ve hasar görmesi,
- 4- Ürünün kullanma kılavuzunda yer alan hususlara aykırı kullanılmasından kaynaklanan arızalar,
- 5- Ürün üzerindeki künyede ve garanti belgesindeki tarih ve seri numarası üzerinde tahrifat ve silinti yapılması,
- 6- Ürünün içerisinde veya mekanik bölümlerinde herhangi bir cisim düşürülmesi, sıvı akması veya üstünün örtülerek hava almasının engellenmesi halinde garanti kapsamı dışındadır.

ÜRÜNÜN

Markası : CANCAN

Modeli : Ananas Soyma Makinesi

Cinsi :

Teslim Tarihi ve Yeri :

Seri Numara :

Garanti Süresi : 2 (iki) yıl

Azami Tamir Süresi : 30 (otuz) gün

YETKİLİ SATICININ

Ünvanı :

Adresi :

Telefonu :

Fatura Tarihi :

Fatura No :

Kaşesi / İmzası :

CANCAN
MAYVE PAKLARI İMALAT LTD. ŞTİ.
Nispetiye Mahallesi, 1. Cadde No: 10/1
33200/216/147254 31/45
K.Ş. No: 15/19907/0000
Mersis No: 33090000000000000000000000000000

Not / Note / ЗаметкиA page of dotted lines for writing notes. The lines are horizontal and spaced evenly down the page, providing a guide for handwriting.

PINEAPPLE PEELER MACHINE

USER GUIDE

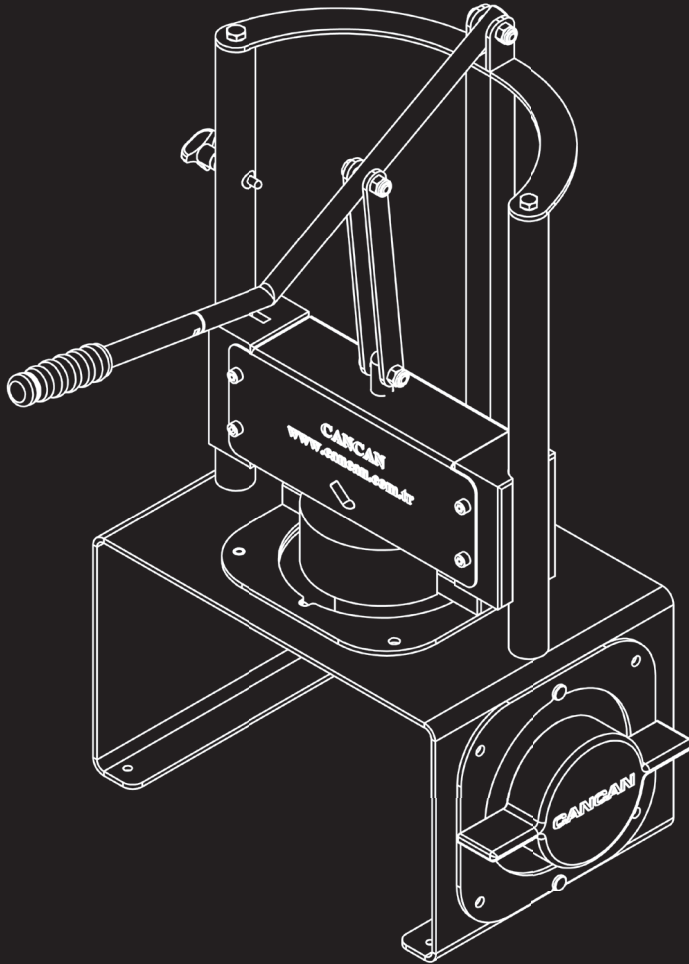

Horeca Equipment For Professional

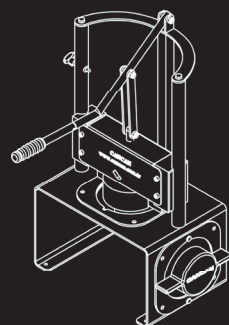
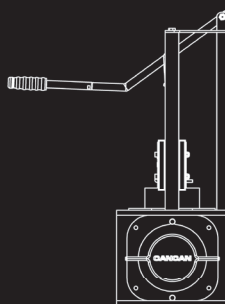
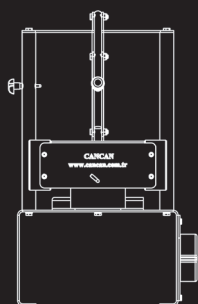
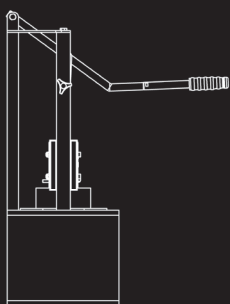

CONTENTS

| | |
|--|----|
| 1 - INTRODUCTION | 16 |
| 2 - GENERAL INFORMATION | 16 |
| 3 - TECHNICAL SPECIFICATIONS | 17 |
| 4 - INSTRUCTIONS FOR USE | |
| 4.1 - Preparation | 18 |
| 4.2 - Operation | 18 |
| 4.3 - Cleaning | 20 |
| 4.4 - Safety | 20 |
| 5 - MAINTENANCE | 20 |
| 6- SPARE PARTS DRAWINGS AND LIST | 21 |
| 7 - TROUBLE SHOOTING | 22 |
| 8- ACCESSORIES | 23 |
| 9 - CE CERTIFICATE | 24 |
| 10- WARRANTY | 25 |

1. INTRODUCTION

The Cancan Pineapple Peeler is designed to remove the peel and core of pineapples with a single movement without requiring much power used in hotels, restaurants, shopping centers, greengrocers etc.

2. GENERAL INFORMATION

- First of all thank you for your interest and trust in our products.
- Please read the instructions in this Manual carefully to get the best performance from your Product.
- Make sure those who will be using your Product know what's included in this Manual well before setting up your Product.
- Do not clean or perform any maintenance on the Product you bought before reading the Manual.
- Keep your Manual nearby your product to refer to it easily in any situation.
- The product box that you purchased includes;
 - 1 Pineapple Peeler
 - 1 User Manual
 - Also if requested, there will be different sizes of blades.

NOTE: If any part is damaged or missing, please notify the supplier of the situation within 3 days.

Please do not hesitate to consult us for any problem regarding the use of your product. Our company greatly cares your comments, suggestions and criticism on our products.

3. TECHNICAL SPECIFICATIONS

| | | |
|------------------------------|--------------|---------------|
| Width | Depth | Weight |
| 393 mm | 49 mm | 12,2 kg |
| Height | | |
| Arm in Low Position : 650 mm | | |
| Arm in Up Position : 1140 mm | | |

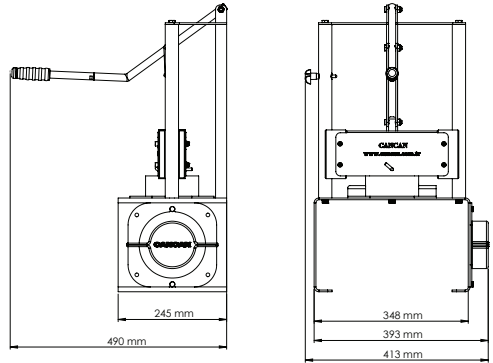

Figure 1

| Blade Diameter | | | | |
|----------------|----------------|---------------|-----------------------|---------------------------|
| Product Code | Blade Diameter | Core Diameter | Max. Product Diameter | *Pineapple Box / Quantity |
| 76063 | Ø 74 mm | Ø 25 mm | Ø 150 mm | 10 Pcs |
| 76064 | Ø 89 mm | Ø 25 mm | Ø 150 mm | 9 Pcs |
| 76065 | Ø 95 mm | Ø 25 mm | Ø 150 mm | 8 Pcs |
| 76066 | Ø 102 mm | Ø 25 mm | Ø 150 mm | 6-7 Pcs |

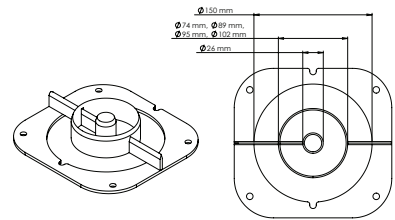

Figure 2

* There are numbers that tell you how many pieces of pineapple you have received in the box above the labels. You can choose blade thanks to these numbers by looking at the above table.

- All contact with the pineapple pieces are made from 304 stainless steel and polyethylene materials suitable food standards.
- Security system that prevents the pushing mechanism from falling down.
- The possibility to separate the pineapple peel and the core with a single movement.

4. INSTRUCTIONS FOR USAGE

4.1 PREPARATION

Your product is shipped in a ready to use. Move the item upright and in a safe manner. Open the box. You don't need to use any sharp object or knife. Take your Product out of the box and place it on the area you will use.

Warning: Always lift the product by holding the body. Never lift by holding the arm.

4.2 OPERATION

- Setup and first operation can be performed by the user.
- Place the Product on a flat and non-slippery surface.
- Make sure that your product is clean, especially those areas that are in contact with food.

Warning: There is a sharp knife in the Pineapple machine.

- Lift up the arm of your product with one hand on the vertical axis (**Figure 3**). When the pusher slide is positioned up on the vertical axis, the automatic locking pin indicated by the arrow will be activated. This will prevent the falling down of the push wedge. To peel the fruit, pull the Security Locking Screw on the left of the Peeler and press the lever downwards (**Figure 4**).

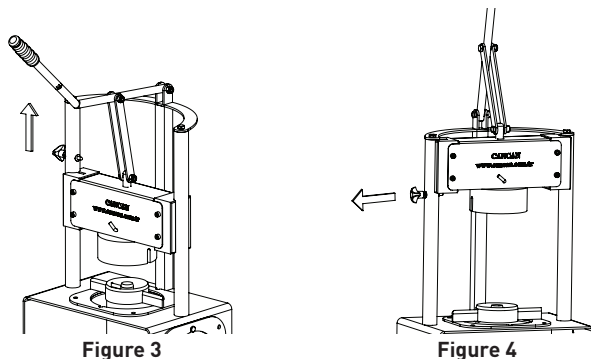

Warning: To prevent injuries that is caused by the falling down of the pushing wedge, always keep the arm down when you are not using the product.

NOTE: Be careful when using your product and never be busy with other things.

- Cut the two-end parts of the pineapple and place the cutted pineapple on the blade. **(Figure5)**
- Disengage the security locking screw by pulling it outwards. (Hold the arm with your other hand)
- Push the arm of the product downwards with a single movement to the vertical axis.

Caution : Put a container under the blades so that the cut vegetables or fruit do not spread around after cutting process. (Suggestion: G1/2x60 mm gastronorm container)

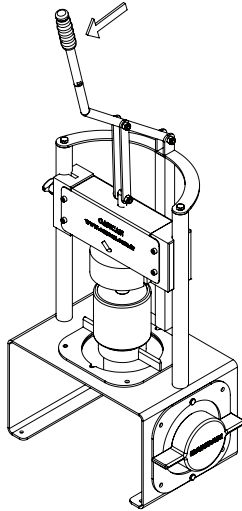

Figure 5

Warning : Don't place your hand between the push wedge and the blade. It can cause severe injury.

- In order to take the knife out, hold from the unsharp edge and take it out by lifting it up. To attach the blade, it would be sufficient to fit the holes of the blade on the blade fixing pins on the foot.
- You can hang the extra Blade on the blade hanger pin system **(Figure 6)**

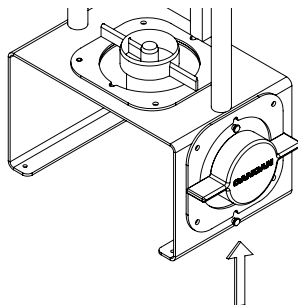

Figure 6

4.3 CLEANING

- Make sure your Product is clean before first use.
- Also you may clean the product more than once in a day if necessary.
- Take the knife out to clean it under running hot water or in the dishwasher.
- Clean the outside of the machine and the push wedge with wet fabric.
- In order to release the push wedge it will sufficient to pull the push wedge down to the vertical axis (**Figure 8**) by pulling the push wedge pin to yourself (**Figure 7**).

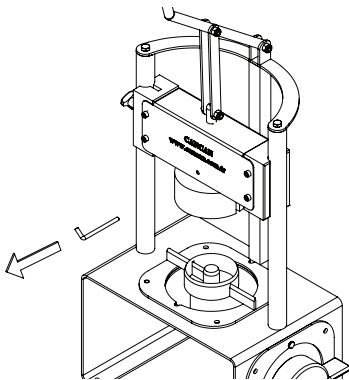

Figure 7

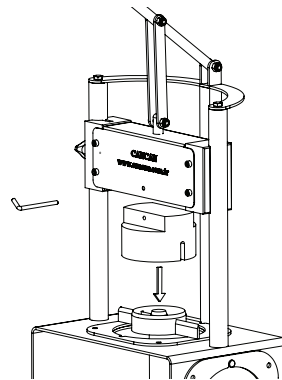

Figure 8

Warning : Don't use any harsh or abrasive material to clean your product.

4.4 SAFETY

Wrong usage, not follow the security steps and not enough knowledge may cause serious accidents and injuries on the hand and fingers.

Please read the security instructions carefully.

- This product is only for peeling and coring the pineapple.
- This product is designed for industrial use and should be used by trained personnel.
- Keep out from children and people who don't have enough knowledge about machine.
- Use the machine only for pineapple.
- You can not use it for any frozen pineapple.
- In order to have required result, you need to use the push wedge and the blade.
- Remove or change the security looking screw is dangerous. Serious danger can occur to the user.
- Don't do anything else, while using the machine.
- Always keep the work environment clean and dry to prevent slipping.
- Don't put pineapple on and next to your product. Don't use the area of the product as a storage.
- There is no need for the use of personal protective equipment to use the Pineapple Peeler. It is sufficient to comply with the operating instructions.
- Making any changes to the pineapple peeler is strictly prohibited.

5. MAINTANCE

This product does not require maintenance other than Daily cleaning.

Warning : We recommend you to buy machine parts only from our company if needed.

6. SPARE PARTS DRAWINGS AND LIST

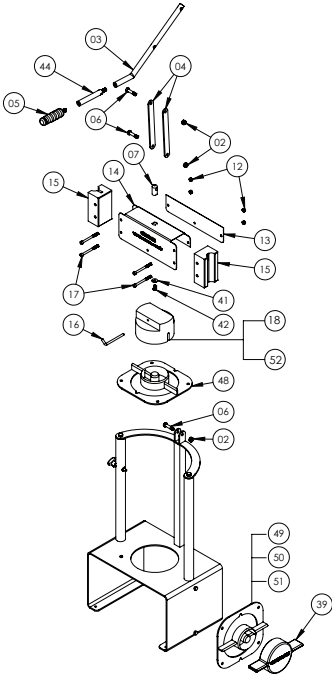

| Item No | Reference No | Item Name |
|---------|--------------|---|
| 02 | 60174 | M8 Fibered Nut (Stainless) |
| 03 | 70229 | Pineapple Peeler Arm |
| 04 | 70230 | Pineapple Peeler Arm Sheet Bar |
| 05 | 72075 | Handle |
| 06 | 70231 | Pineapple Peeler Arm Pin |
| 07 | 70232 | Pineapple Peeler U Metal Sheet Connecting Pin |
| 12 | 60171 | M6 Fibered Nut (Stainless) |
| 13 | 70236 | Pineapple Peeler U Metal Sheet Connecting Sheet |
| 14 | 70237 | Pineapple Peeler U Metal Sheet |
| 15 | 72113 | Pineapple Peeler Green Bed |
| 16 | 70238 | Pushing Wedge Pin |
| 17 | 60033 | Imbus M6x70 Bolt (Stainless) |
| 18 | 72006 | Pineapple Peeler Pushing Wedge (Ø74&Ø89&Ø95) |
| 39 | 72114 | Pineapple Peeler Blade Cover |
| 41 | 60230 | M6 Wide Washer (Stainless) |
| 42 | 60004 | AA M6x12 Bolt (Stainless) |
| 44 | 70561 | Pineapple Arm Extension |
| 48 | 76064 | Pineapple Peeler Blade (Ø89) |
| 49 | 76063 | Pineapple Peeler Blade (Ø74) |
| 50 | 76065 | Pineapple Peeler Blade (Ø95) |
| 51 | 76066 | Pineapple Peeler Blade (Ø102) |
| 52 | 72007 | Pineapple Peeler Pushing Wedge (Ø95&Ø102) |

7.TROUBLESHOOTING

| Problem | Possible Reason | Actions to do |
|--|---|--|
| The pineapple is not peeled properly. | The blade is blunt | Call The Supplier |
| | The blade may be deformed | Call The Supplier |
| | The blade may not settled properly into the blade fixing pins on the foot | Check that the blade is properly seated in the pin |
| | Push wedge pin may not settled properly. | Check the push wedge pin |
| The arm is wabbling while cutting. | Arm fixing nuts can be loosened | Tighten the nuts |
| The push wedge hits the blade. | The blade may not properly seated in the blade fixing pins on the foot | Check if the blade is properly seated in the pins |
| | The push wedge and the blade may vary | Check the sizes. |

8. ACCESSORIES

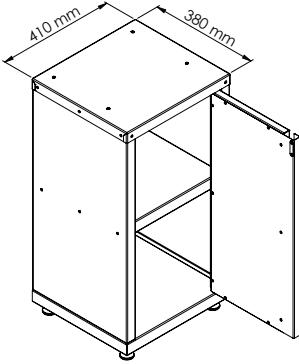

**1104 Pineapple Peeler Stand
(With Shelves)**

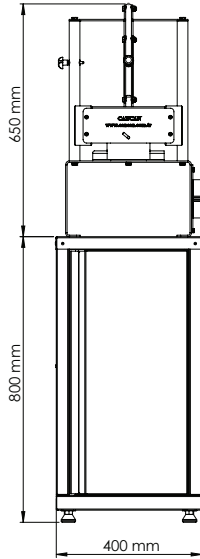

**0801 Pineapple Peeler &
1104 Pineapple Peeler Stand
(With Shelves)**

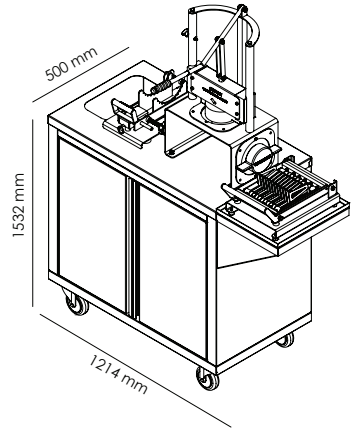

**1120-Pineapple Peeler
Stand With Double Door
76498-Pineapple Slicer
Additional Stand**

8. CE CERTIFICATE

CANCAN®
• SINCE 1958 •



AT UYGUNLUK BEYANI
İMALATÇI ADI - ADRESİ

EC DECLARATION OF CONFORMITY
MANUFACTURER NAME - ADDRESS

CANCAN MEYVE PRESLERİ SAN. VE TİC. LTD. ŞTİ.

Modern Sanayi Sitesi 8030 SOK. No:15 ERENLER
Adapazarı – Sakarya , TURKEY

Aşağıda tanımlanmış olan ekipmanlar için Makina Yönetmeliği 2006 / 42 / AT' nin uygulanabilen gerekliliklerinin yerine getirildiğini ve sorumluluğun alınmış olduğunu beyan ederiz.

Aşağıda tanımlanan ürünler iç üretim kontrollerine bağlı olarak Firmamız tarafından kontrol edilmiştir.

ÜRÜN TANIMI :

Ananas Soyma Makinesi

MODEL / TİP/ SERİ NO :

(Ø74-Ø89)-(Ø95-Ø102)-(Ø89-Ø95)-(Ø74)-(Ø89)-
(Ø95)-(Ø102)

0801-0802-0803-0804-0805-0806-0807

YÖNETMELİKLER:

Makina Emniyeti Yönetmeliği 2006 / 42 / AT

UYGULANAN UYUMLAŞTIRILMIŞ STANDARTLAR:

EN ISO 12100:2010, EN 1672-2:2020

**TEKNİK DOSYAYI HAZIRLAMAKLA YETKİLİ OLAN KİŞİ ADI VE ADRESİ -
NAME AND ADDRESS OF THE PERSON AUTHORISED TO COMPILE THE TECHNICAL FILE:**

AD_SOYAD / NAME_SURNAME
ADRESİ- ADDRESS

: Harun GÜLÇELER
: Modern Sanayi Sitesi 8030 SOK. No:15 ERENLER
Adapazarı – Sakarya, TURKEY

İMALATÇI ADINA - SIGNED ON BEHALF OF THE MANUFACTURER

AD_SOYAD-NAME_SURNAME
GÖREV - POSITION
YER /TARİH – PLACE / DATE
İMZA – SIGNATURE

: TUNÇ ÖZÜĞÜRLÜ
: Genel Müdür – General Manager
: SAKARYA / 14.FEBRUARY.2023
:

CANCAN®
MEYVE PRESLERİ SAN. VE TİC. LTD. ŞTİ.
Yüksek Sok. 8030 Sk. No:15 Erenler / SAKARYA
Tic. Sic. No: 270900
Mersis No: 019 201 270900008 Tic. Sic. No: 15270

Not / Note / ЗаметкиA page of dotted lines for taking notes. The lines are horizontal and spaced evenly down the page, providing a guide for writing.

Not / Note / Заметки

A series of horizontal dotted lines for writing notes.

ANANAS SOYMA MAKİNESİ

KULLANIM KILAVUZU

PINEAPPLE PEELER MACHINE

USER GUIDE

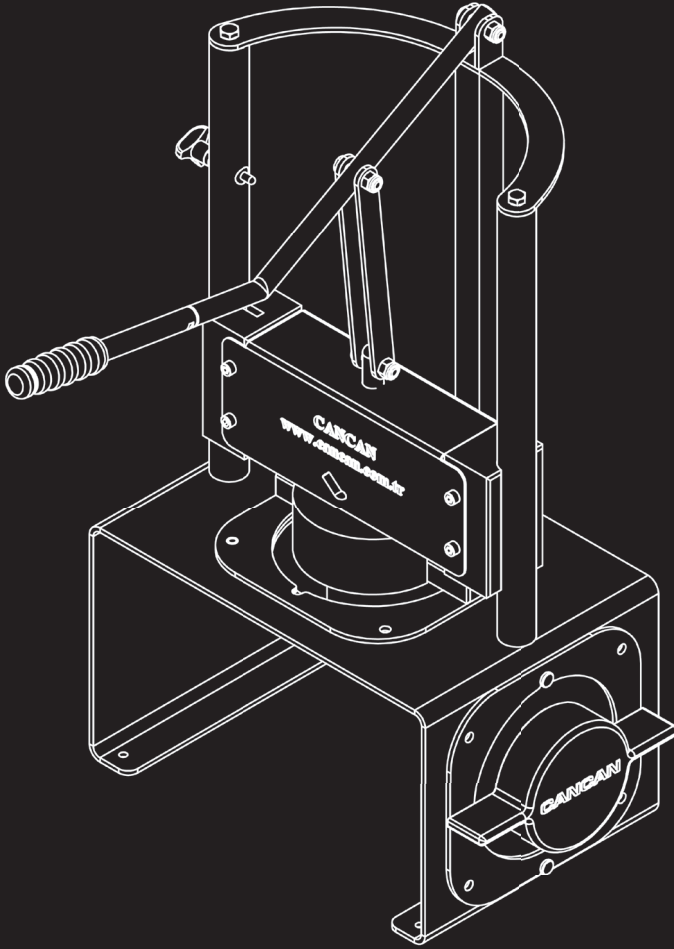

CANCAN®

• SINCE 1958 •

horeca equipment for professional